

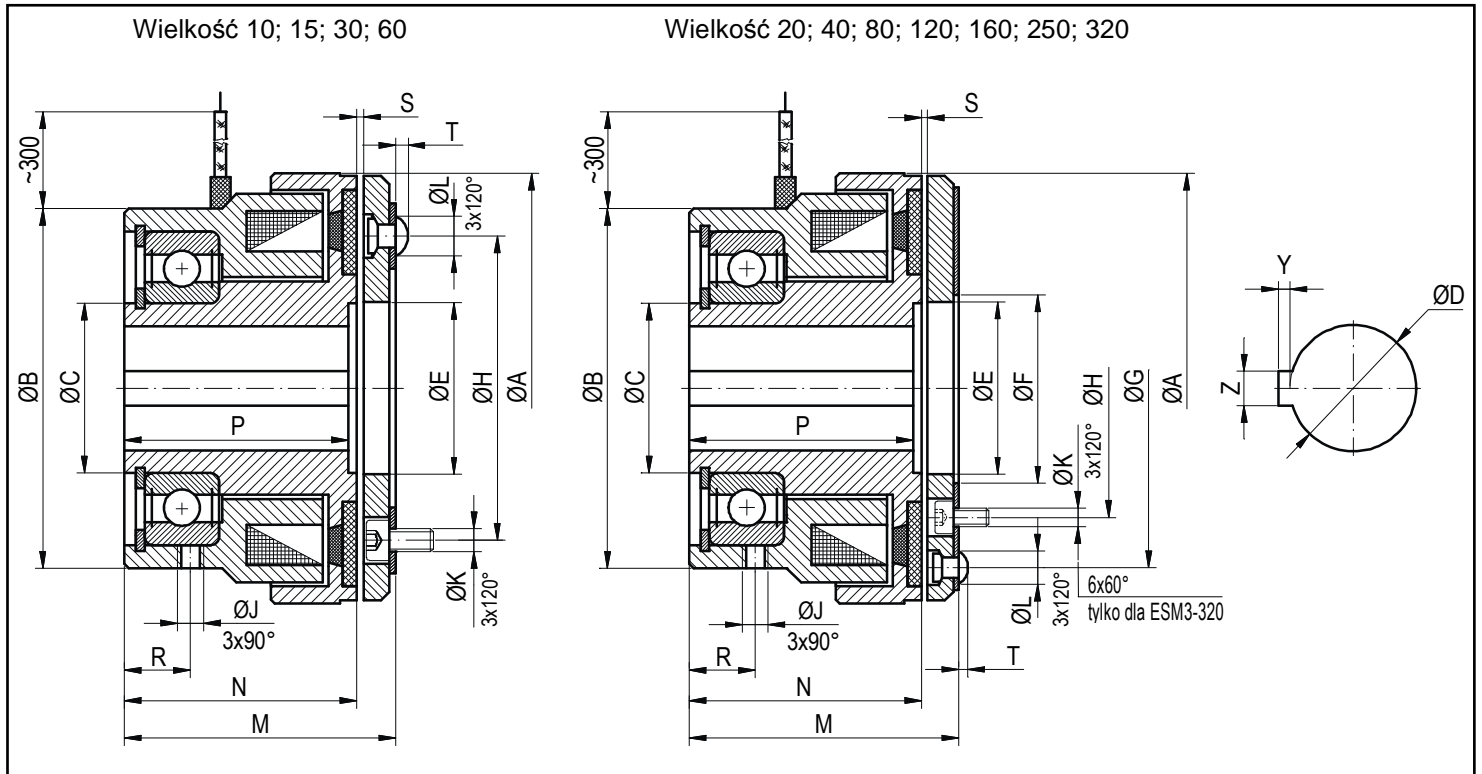

SPRZĘGŁA TARCZOWE ESM3-...

2013

Sprzęgła tarczowe typu ESM3-... przeznaczone są wyłącznie do pracy na sucho. Zasilane są prądem stałym o napięciu 24 V (na specjalne życzenie 12 V lub 48 V). Powierzchnie zewnętrzne sprzęgła zabezpieczone są przed korozją poprzez cynkowanie, okładziny cierne wykonane są z materiału bezazbestowego. Sprzęgła charakteryzują się bardzo krótkimi czasami załączania (od 0,07 do 0,28 s) oraz rozłączania (od 0,03 do 0,12 s) w zależności od wielkości.



Wielkość	Moment		Moc cewki [W]	Oporność cewki [Ω]	Max. obroty [min ⁻¹]	Masa [kg]	Wymiary [mm]																		
	stat. [Nm]	dyn.* [Nm]					A	B	C	D _{max} [H7]	E	F [H8]	G	H [±0,05]	J	K	L	M	N	P	R	S	T	Y	Z [Js9]
10	14	10	17	33	5500	0,9	75	63	30	22	30	-	-	53	M4	M4	8	45,7	40,5	39	9	0,2	3	2,8	6
15	20	15	20,5	28	5000	1,3	85,5	72	35	25	42	-	-	60	M5	M4	8	48,5	43,7	43,7	10	0,2	3	3,3	8
20	28	20	20	29	4500	1,6	95	70	35	25	36	35	80	50	M5	M5	8	50,8	43,5	41,5	10	0,3	3	3,3	8
30	38	30	26	22,5	4000	2,1	107	90	45	30	52	-	-	76	M6	M5	10,5	56,6	50,2	48,2	10	0,3	3,5	3,3	8
40	55	40	25	25	3800	2,8	119	90	50	38	48	50	100	65	M6	M6	10,5	58,6	49	47	10	0,3	3,5	3,3	10
60	80	60	32	18	3500	3,8	134	95	50	38	62	-	-	95	M6	M6	12	62,3	54	54	10	0,3	4	3,3	10
80	110	80	38	15	3200	5,3	150	107	60	48	59	70	127	86	M6	M8	12	66	55	53	11	0,4	4	3,8	14
120	160	120	39	14,5	3000	7,6	172	125	65	50	78	80	140	98	M8	M8	12	73	62	62	12	0,4	4	3,8	14
160	220	160	44	11,5	2800	9,7	189	135	75	60	82	85	161	107	M8	M10	15	73,3	61	59,5	12	0,5	5	3,8	14
250	320	250	66	9	2500	12,6	200	145	80	60	89	94	168	115	M8	M10	15	86,8	74	68	17	0,5	5	3,8	14
320	400	320	80	7	2200	17	217	165	90	60	100	105	189	130	M10	M10	17	95	81	77,5	17	0,5	6	4,4	18
500	600	500	117	4,9	2000	25	kliknij aby pobrać rysunek z wymiarami																		

Uwaga! Wymiar „D” wykonujemy na życzenie klienta – wymiar rowka wpustowego wg PN/M-85005

*) średni moment dynamiczny przy 750 obr/min, przy innych obrotach wartość momentu dynamicznego należy odczytać z wykresu

Sposób oznaczania sprzęgła przy składaniu zamówienia (przykład)

Sprzęgło ESM3-80-48-12

wielkość sprzęgła

wymiar „D” otworu osadczego

napięcie zasilania

*** Producent zastrzega sobie prawo wprowadzania zmian poprawiających jakość wyrobu ***

ZASILANIE

Sprzęgła ESM3-... przystosowane są do zasilania prądem stałym o napięciu 24 ± 1 V. W celu zabezpieczenia cewki sprzęgła przed przebieciem w układzie zasilającym należy zastosować człon gaszący w postaci równoległe podłączonego do cewki opornika o oporności około 10 razy większej od oporności cewki, lub diody półprzewodnikowej, lub też opornika i diody.

ZABUDOWA I EKSPLOATACJA – PRZYKŁADY

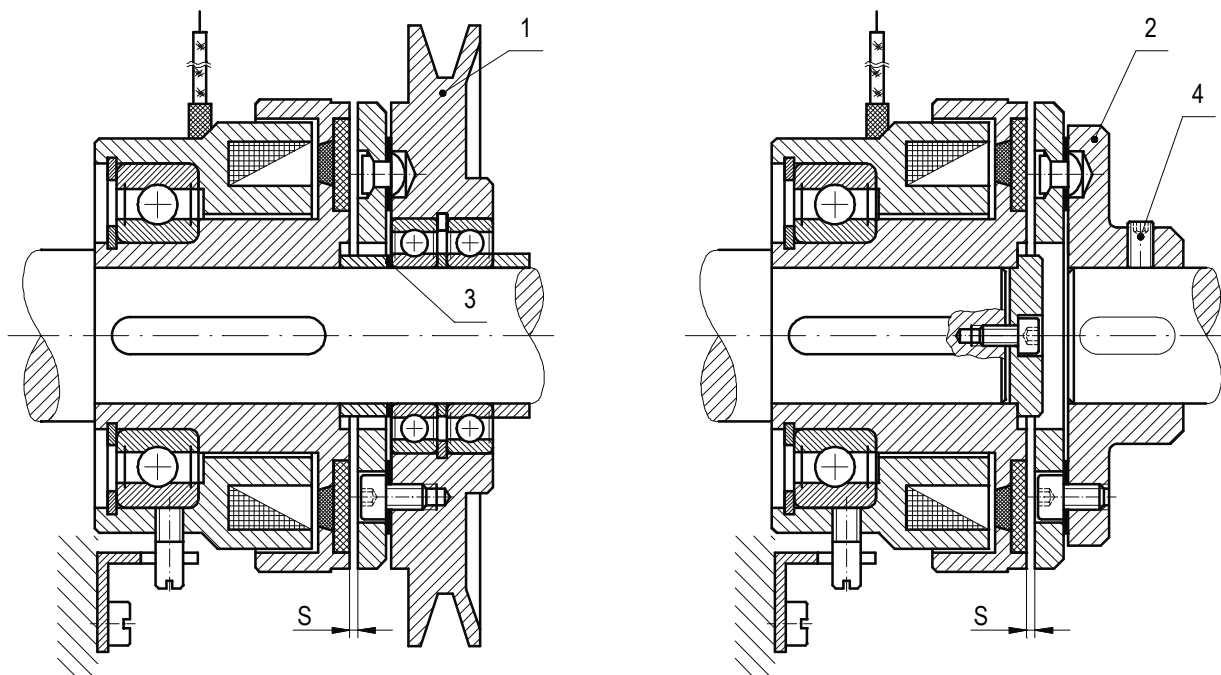

Uwaga!

W trakcie montażu i eksploatacji należy zwrócić uwagę na czystość powierzchni ciernych - zabrudzenie olejem spowoduje drastyczny spadek momentu obrotowego. W trakcie eksploatacji konieczna jest okresowa kontrola szczeliny "S" - zwiększenie szczeliny o ~100% powodujące nieprawidłową pracę sprzęgła wymaga przeprowadzenia jej regulacji do wartości nominalnej. Regulacji szczeliny dokonujemy poprzez wyjęcie podkładek dystansowych (3) lub przesunięcie osiowe na wale tarczy zabierakowej (2) po uprzednim zluźnieniu wkręta (4). Koło pasowe (1) lub tarczę zabierakową (2) zaleca się wykonywać z materiału słabo przewodzącego strumień magnetyczny lub antymagnetycznego szczególnie dla małych wielkości sprzęgła.

Wartość momentu dynamicznego w funkcji obrotów

